

» Antriebsköpfe

Genkinger-HUBTEX Elektro-Antriebsköpfe sind mit einer Schnittstelle zum kundenseitigen Anschweißen oder Anflanschen an Transportwagen, Maschinen oder Manipulatoren ausgestattet. Durch den modularen Aufbau dieser Fahrzeuge können wir maßgeschneiderte Lösungen für die individuellen Anforderungen unserer Kunden realisieren.

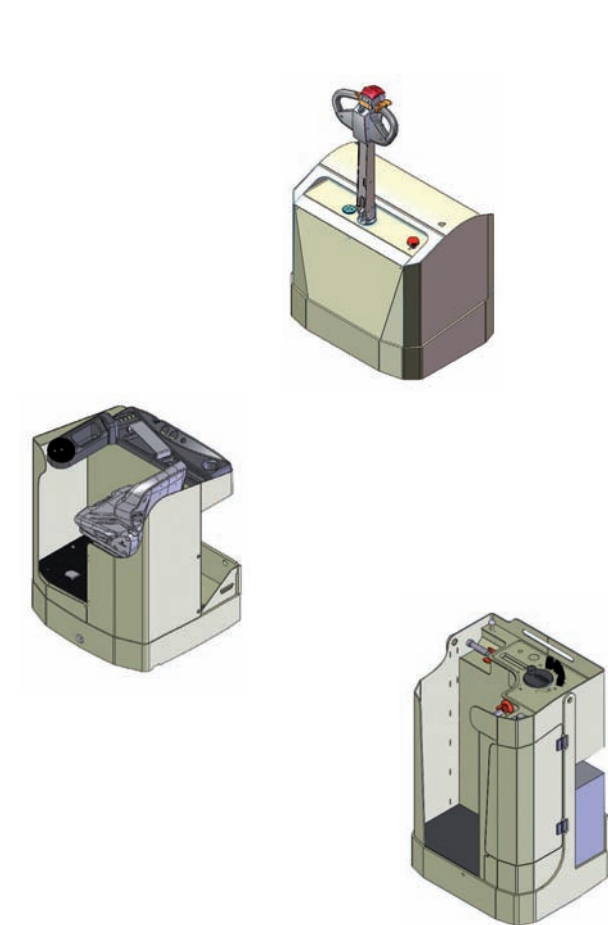

TRAGKRAFTKLASSEN:
500 bis 20 000 kg



8

» Werkzeugwechsel

Aufgrund unserer jahrzehntelangen Erfahrung sind wir für unsere Kunden ein kompetenter Partner im Bereich Werkzeugwechsel bzw. Handling von Sonderlastgütern. Zusammen mit unserer Muttergesellschaft HUBTEX in Fulda sind wir in der Lage, diese Geräte von 100 kg bis 80 to. anzubieten. Wir liefern hierzu auf den individuellen Bedarf des Kunden abgestimmte Geräte.



TRAGKRAFTKLASSEN:
300 bis 10 000 kg



9

» Chargierwagen

Das Ergebnis unserer vertrauensvollen Zusammenarbeit mit namhaften Herstellern von Industrieöfen sind spezielle Chargierwagen für die sichere und komfortable Ofenbeschickung. Moderne Ofenanlagen mit ihrem komplexen Innenleben erfordern ein auf die Anlage exakt abgestimmtes Beladesystem, um eine sichere Beschickung zu gewährleisten. Genkinger-HUBTEX Chargierwagen können mit verschiedenen Lastaufnahmemitteln und zahlreichen Optionen ausgestattet werden.



TRAGKRAFTKLASSEN:
1 600 bis 10 000 kg



10

» Rollenhandling

In der Handhabung und im Transport von zylindrischen Teilen wie z.B. Papier-, Folien- oder Stoffrollen, Druckwalzen, Fässer etc. verfügen wir über ein ganz spezielles Know-how. Wir bieten für jeden Bedarf individuell ausgelegte Spezialfahrzeuge an.



TRAGKRAFTKLASSEN:
100 bis 10 000 kg



11

» Greif-, Schwenk- und Kippgeräte

Wir sind der kompetente Partner, wenn es darum geht, Lastgüter zu greifen, zu schwenken oder zu kippen. Wir liefern hierzu auf Ihren individuellen Bedarf abgestimmte Geräte. Nennen Sie uns Ihr Handlungsproblem, wir bieten Ihnen eine Lösung.



TRAGKRAFTKLASSEN:
100 bis 2 000 kg



12

» Schwerlastgeräte

Je nach Kundenanforderung konzipieren und fertigen wir Schwerlastgeräte für individuelle Handhabungs- und Transportaufgaben. Unsere Fahrzeuge zeichnen sich besonders durch Langlebigkeit und Wirtschaftlichkeit aus.



TRAGKRAFTKLASSEN:
1 000 bis 20 000 kg



13

CUSTOMIZED
SOLUTIONS
BASED
ON EXPERIENCE.

Hubgeräte
für die Lagertechnik
in Industrie und Handel.

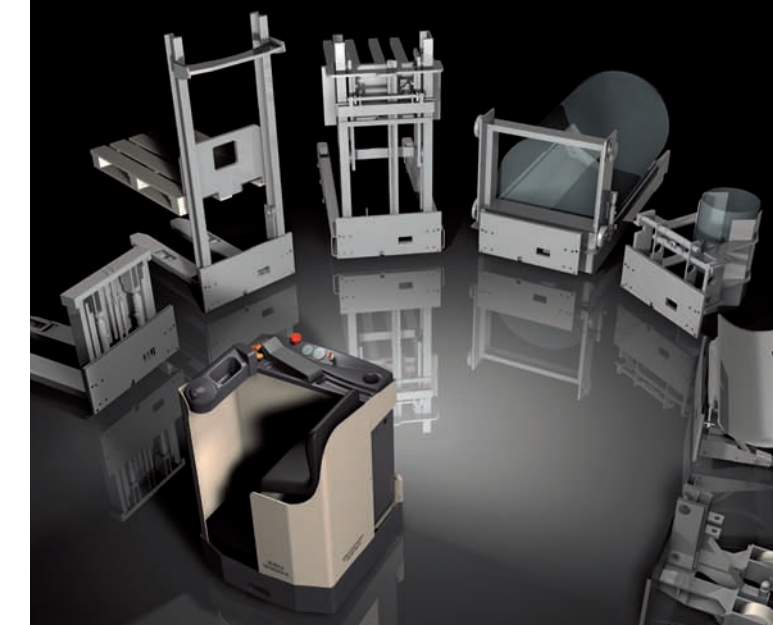

»» Elektro-Niederhubwagen

Genkinger-HUBTEX liefert Ihnen für jeden Bedarf das richtige Fahrzeug. Ob für geringe Lasten ab 1.600 kg oder für härteste Einsätze bis 10.000 kg – unsere Geräte haben sich dauerhaft bewährt. Für Kurzstrecken und z. B. in engen LKW-Anhängern eignen sich die reinen Mitgängergeräte, bei längeren Fahrstrecken empfehlen wir den Einsatz von unseren Stand- oder Sitzniederhubwagen.

»» Hochhubwagen

Breit gefächertes Lieferprogramm an Hochhubwagen für sämtliche Einsätze in Industrie und Handel: Fuß-, handhydraulischer Gabelhochhubwagen, batterie- oder netzelektrischer Gabelhochhubwagen, Elektro-Geh-Gabelhochhubwagen, Elektro-Stand-Gabelhochhubwagen, Elektro-Sitz-Gabelhochhubwagen.

»» Elektro-Vierwegestapler

Unsere Elektro-4-Wege-Hochhubwagen sind mit modernsten Technologien ausgerüstet und können sowohl für Paletten- als auch für Langguthandling eingesetzt werden. Durch das 4-Wege-Fahrwerk macht das Handling von langen Lasten in schmalen Gängen keine Mühe. Tragkraft 1.600 bis 3.500 kg.

»» Elektro-Mehrwegestapler

Elektro-Mehrwege-Seitenstapler von Genkinger-HUBTEX sind echte Universalstapler mit Mehrwege-Lenkung und Mastvorschub für Paletten, Langgut und andere mittelschwere Lasten. Diese Fahrzeuge eignen sich besonders für den Einsatz in extrem schmalen Gängen und sind sowohl als Deichselgerät als auch mit Fahrerstandkabine erhältlich. Tragkraft 800 bis 2.700 kg.

»» Elektro-Schlepper

Unsere Elektro-Schlepper sind ideale Fahrzeuge für den innerbetrieblichen Transport zum Ziehen von Lasten. Elektro-Schlepper sind wesentlich wirtschaftlicher und effektiver als herkömmliche Stapler, da sie in der Lage sind, gleich mehrere Anhänger gleichzeitig zu ziehen. Anhängelasten bis 20.000 kg.

»» Kommissionierer

Wir bieten unsere Vertikalkommissionierer für Ihre spezielle Kommissionieraufgabe an und sichern Ihnen somit erhöhte Produktivität und Umschlagleistung. Genkinger-HUBTEX Kommissionierer sind zuverlässig, flexibel, schnell, robust und sicher. Tragkraft 1.000 bis 1.200 kg.

»» Wir lösen Handlingsprobleme in vielen Branchen, weltweit

Wir sind ein dynamisches mittelständisches Unternehmen mit flachen Hierarchien und kurzen Entscheidungswegen. Unsere Geräte sind weltweit im Einsatz. Kundenorientierung, individuelle Lösungen, Qualität und Zuverlässigkeit – dafür steht Genkinger-HUBTEX seit fast 90 Jahren. Den technischen Anforderungen unserer Kunden werden wir kompetent und flexibel gerecht.

Unser Produktprogramm besteht aus drei Bereichen:

- Geräte für die Lagertechnik für Industrie und Handel mit einer Tragkraft von 0,3 bis 10 Tonnen.
- Hub- und Transportgeräte für Webereien und Wirkereien.
- Sonderlösungen, Hubmaste und Komponenten für fahrerlose Transportsysteme.

Hier finden Sie schnell die benötigten Detailinformationen: www.genkinger-hubtex.com

Eine Vielzahl an Genkinger-HUBTEX-Standardfahrzeugen finden Sie unter: www.genkinger-hubtex-shop.com

GH52602977 / Stand 02/10

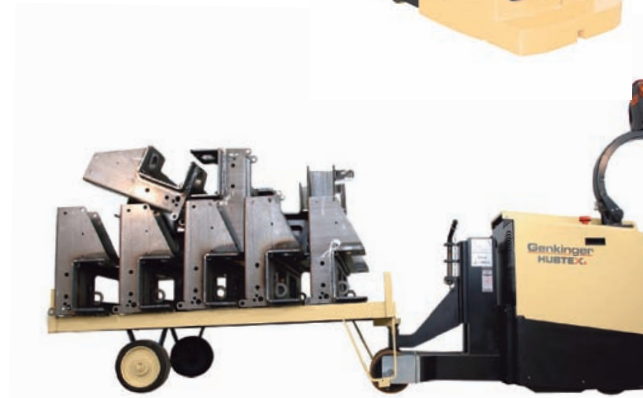
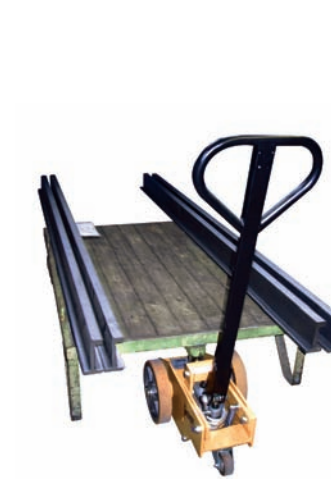

TRAGKRAFTKLASSEN:
1.600 bis 10.000 kg



2

TRAGKRAFTKLASSEN:
300 bis 10.000 kg



3

TRAGKRAFTKLASSEN:
1.600 bis 3.500 kg



4

TRAGKRAFTKLASSEN:
800 bis 2.700 kg



5

TRAGKRAFTKLASSEN:
Anhängelasten 500 bis 20.000 kg



6

TRAGKRAFTKLASSEN:
1.000 bis 1.200 kg



7



Genkinger-HUBTEX GmbH
Albstraße 49, D-72525 Münsingen
Tel.: +49 (0) 7381 186-0
Fax: +49 (0) 7381 186-44
E-Mail: info@genkinger-hubtex.com
Web: www.genkinger-hubtex.com

**Genkinger
HUBTEX.**