

# ELEKTRISCHE MEERWEG HEFTRUCK MET CONTRAGEWICHT

**FLUX-**  
**DE 2-IN-1**  
**HEFTRUCK**



HEFCAPACITEITEN TOT 7 TON  
HEFHOOGTES TOT 7500 MM

[www.hubtex.com](http://www.hubtex.com)

**HUBTEX.**  
WE CREATE THE UNIQUE



# HEFTRUCK EN ZIJLADER IN ÉÉN MACHINE

Voor het gecombineerde gebruik van pallets en lange goederen is de FLUX de ideale meerweg heftruck. Als 2-in-1 heftruck is de meerweg heftruck met contragewicht flexibel inzetbaar als heftruck en zijlader.

De stille en **milieuvriendelijke elektrische aandrijving** in combinatie met de innovatieve 360° HX-besturing voor vloeiende verandering van rijrichting zonder tussenstop van in de lengterichting naar zijwaarts rijden maken de FLUX onovertroffen wendbaar, efficiënt en gebruiksvriendelijk.

Bijzondere eigenschappen van de FLUX zijn de compacte afmetingen bij gelijktijdig hoge hefcapaciteiten en de hefmast met mastneiging (FLUX 30 en FLUX 45). Daardoor kan de FLUX als een **heftruck** bijvoorbeeld voor laden en lossen van vrachtwagens worden gebruikt of als **zijlader** lange lasten door smalle haldeuren transporteren.

De cabine is zo ergonomisch mogelijk ontwikkeld en het rondomzicht is dankzij de zitpositie in het midden (FLUX 30 en FLUX 45), de ruime en lage instap, de compacte masten en een voor de toepassing geoptimaliseerd **vorkenbord met sideshift** (FLUX 30 en FLUX 45) maximaal verbeterd.

# 30 FLUX

## Elektrische meerweg heftruck met contragewicht in detail

De nieuwe FLUX generatie in de hefcapaciteitsklasse tot 3,0 t onderscheidt zich door talrijke innovatieve details.

### VERNIEUWINGEN

- De 360° HX-besturing voor vloeiende wisseling van rijrichting is nu voor het eerst beschikbaar bij 3-wiel-chassis.
- Het voertuig onderscheidt zich door kleinere afmetingen met dezelfde hefcapaciteit.
- De nieuw ontwikkelde aandrijvingen maken snelheden tot 12 km/h mogelijk.
- Door de zitpositie in het midden wordt het rondomzicht beter.
- De lage instaphoogte maakt snel in- en uitstappen mogelijk.
- Door de mast- in plaats van een vorkenbordneiging is de bediening vergelijkbaar met een heftruck.



Voertuig	FLUX 30
Hefcapaciteit (t)	3,0
Hefhoogte (mm)	tot 7500
Chassislengte (mm)	1550
Lengte incl. vorkrug b / L2 (mm)	1640
Chassis	3-wiel
Banden	Elastisch of PU-Soft
Accuspanning (V)	48
Cabine	Dwarszit
Maximale snelheid	12 km/h
Mastneiging	tot +5°/-3°
Restcapaciteit (t)	tot 1,5 (bij 7,5 meter)

# 45 FLUX

## Elektrische meerweg heftruck met contragewicht in detail

In de hefcapaciteitsklasse tot 4,5 t onderscheidt de nieuwe FLUX-generatie zich door vele innovatieve features.



Voertuig	FLUX 45
Hefcapaciteit (t)	4,5
Hefhoogte (mm)	tot 7500
Chassislengte (mm)	1680
Lengte incl. vorkrug b/ L2 (mm)	1880
Chassis	3-wiel
Banden	Volrubber of PU-Soft
Accuspanning (V)	72
Cabine	Dwarszit
Maximale snelheid	12 km/h
Mastneiging	tot +7°/-3°

### VERNIEUWINGEN

- Hefcapaciteiten tot maximaal 4,5 t
- Aandrijving op alle wielen: de nieuw ontwikkelde aandrijvingen maken snelheden tot 12 km/h mogelijk
- De 360° HX-besturing voor vloeiende wisseling van rijrichting is nu voor het eerst beschikbaar bij 3-wiel-chassis
- Door de zitpositie in het midden wordt het rondomzicht beter
- De lage instaphoogte maakt snel in- en uitstappen mogelijk
- Door de mastneiging is de bediening vergelijkbaar met een vorkheftruck
- Het voertuig onderscheidt zich door kleinere afmetingen met een hogere hefcapaciteit
- Grote banden en een hoge bodemvrijheid voor gebruik buiten



---

# Met de **FLUX** optimaal en comfortabel uitgerust

---



## ➤ NIEUW: ZITPOSITIE IN HET MIDDEN

De ruime cabine biedt de bestuurder het grootst mogelijke comfort en bewegingsvrijheid.

Alle voertuiginformatie wordt overzichtelijk op het kleurendisplay van de nieuwste generatie HIT Mini (HUBTEX informatieterminal) weergegeven. De bediening van alle hydraulische functies en de keuze van de rijrichting vindt standaard plaats via de ergonomische multifunctionele joystick.

De lage instap in de cabine, de in hoogte en hellingshoek verstelbare stuurkolom en de optioneel beschikbare luchtgeveerde stoel bieden de bestuurder extra comfort.



## ➤ OPTIMAAL RONDONZICHT

Het unieke cabineconcept zorgt voor een uitstekend zicht rondom.

De cabine zorgt door slanke stijlen en grote ruiten voor een perfect zicht. Dit geeft de bestuurder de mogelijkheid om de machine optimaal te overzien.

Afhankelijk van de toepassing bieden wij standaard de indoor-comfortcabine met een open beschermdak of optioneel de outdoor-comfortcabine, die voorzien is van hoogwaardig veiligheidsglas.



*Beste rondomzicht*

## ➤ HEFMASTEN

Voor de FLUX zijn de hefmasten Simplex, Duplex en Triplex beschikbaar in verschillende hefhoogtes tot 7500 mm.

Standaard vindt de lastopname plaats via een vorkenbord met hydraulische sideshift. Een hydraulische vorkverstelling is optioneel beschikbaar. De hefmast is uitgerust met een mastneiging.

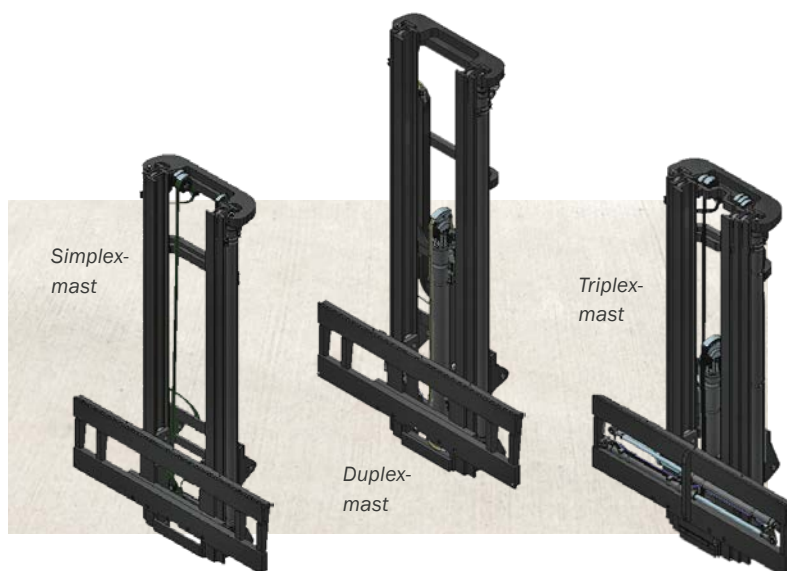

## ➤ ACCU

Een afhankelijk van de toepassing geschikt accusysteem. Standaard heeft de lood-zuuraccu een vermogen van 930 Ah, optioneel kunnen LI-ION-accu's worden gebruikt.

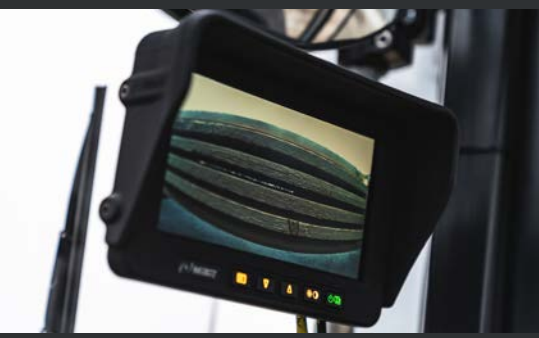

## ➤ CHASSIS MET HX MEERWEGBESTURING

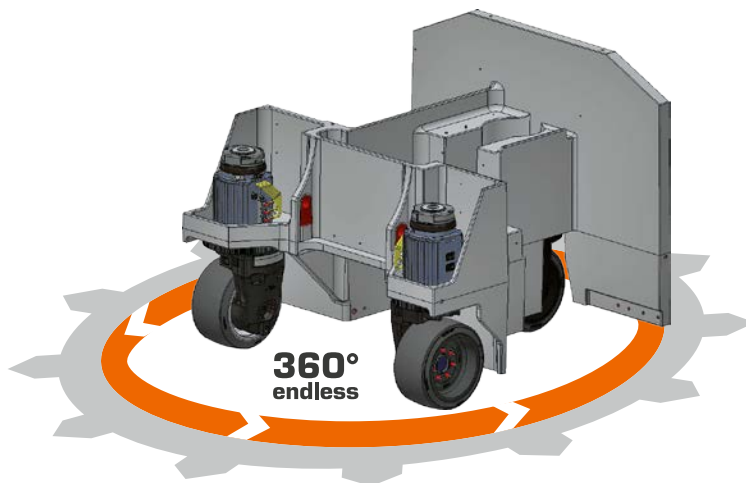

Door de standaarduitrusting met de 360° HX eindeloze besturing kan de FLUX zonder tussenstop de rijrichting veranderen van in de lengte naar zijwaarts rijden. Dit vermindert de tijdsduur voor het omschakelen van de wielen en biedt optimale wendbaarheid.

Dit is vooral een voordeel in magazijnen met vrij verrijdbaar gebruik, waarbij veelvuldig van rijrichting wordt gewisseld zoals bij laden en lossen van vrachtwagens of in blokopslag.

De HX-besturing, die zich sinds 2014 in vele toepassingen heeft bewezen, biedt de grootste stuurhoeken en kleinste draaicirkels. Een ander voordeel is de beduidend gereduceerde bandenslijtage, omdat ook tijdens het rijden van rijrichting kan worden veranderd en dit niet alleen tijdens stilstand mogelijk is.

Om te voldoen aan de eisen van uiteenlopende ondergronden, zoals asfalt of klinkers, zijn de voertuigen standaard voorzien van volrubber banden (EL).

## ➤ EXTRA OPTIES

- Outdoor-cabine met deur
- Luchtgeveerde comfortstoel
- Elektrische verwarming
- Veiligheidsverlichting (Blue of Red Arrow)
- Camerasystemen
- Telescoopvorken
- PU-Soft-banden

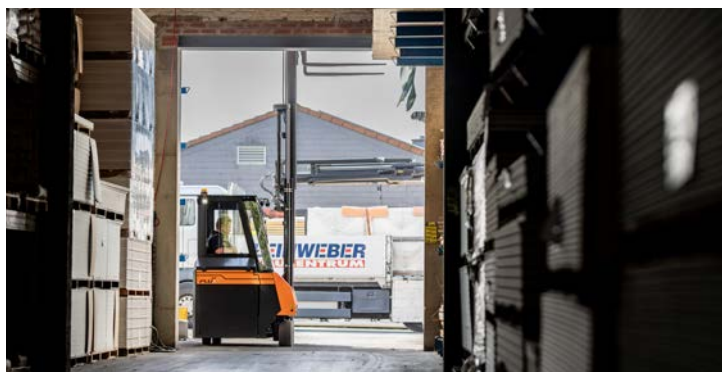

# 70 FLUX

## Elektrische meerweg heftruck met contragewicht in detail

---

Beduidend compacter dan vergelijkbare heftrucks overtuigt de 7 t meerweg heftruck vooral bij het hanteren van lasten met hoge lastzwaartepunten.

- *Hefcapaciteiten tot maximaal 7,0 t*
- *4-wiel-chassis met niveauregeling voor optimalisatie van het rij- en stuurgedrag*
- *Binnen- en buitengebruik*
- *Gepatenteerde 360° HX-meerwegbesturing voor unieke wendbaarheid*
- *Milieuvriendelijke en geluidsarme elektrische aandrijving*



Voertuig	FLUX 70
Hefcapaciteit (t)	7,0
Hefhoogte (mm)	tot 7500
Chassislengte (mm)	2500
Lengte incl. vorkrug b / L2 (mm)	2300
Chassis	4-wiel
Banden	PU-soft
Accuspanning (V)	80
Cabine	Dwarszit
Maximale snelheid	10 km/h
Vorkenbordneiging	tot +5°/-5°
Restcapaciteit (t)	tot 4,4 (bij 7,5 meter)

## ➤ FLUX 70-VORKENBORD EN -HEFMAST

Masten en vorkenborden zijn speciaal voor deze voertuigserie ontwikkeld.

Bij de ontwikkeling lag de nadruk op de optimale visuele omstandigheden op de last en het af te leggen traject van het voertuig. Het resultaat, een zeer compacte mast en een op de toepassing geoptimaliseerde vorkenbord. Met de vaststaande mast en een vorkenbord met hoekverstelling van  $+5^{\circ}/-5^{\circ}$  is effectief en veilig werken in de stellingen mogelijk.

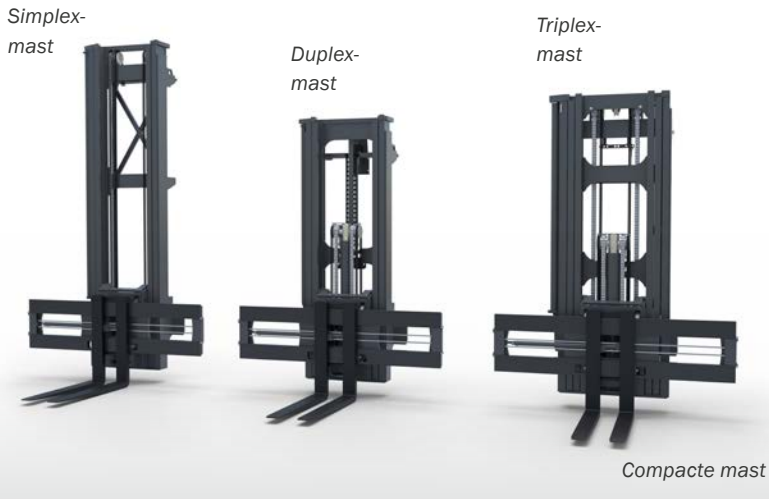

## ➤ FLUX 70-CHASSIS, -AANDRIJVINGEN EN -BANDEN

De voertuigserie is voorzien van een 4-wiel-chassis met hydraulische niveauregeling om het rij- en stuurbedrag te optimaliseren.

Dankzij het gebruik van de beproefde HUBTEX besturing van alle wielen zijn grote stuurhoeken en de kleinste draaicirkels in alle richtingen onbeperkt gewaarborgd.

Hiervoor worden energie-efficiënte en krachtige draaistroommotoren en wisselstroom pompunits gebruikt.

Om te voldoen aan de eisen van uiteenlopende ondergronden, zoals asfalt of klinkers, zijn de voertuigen standaard voorzien van PU-soft-banden.



Gepatenteerde HX-meerwegbesturing voor unieke wendbaarheid



# FLUX

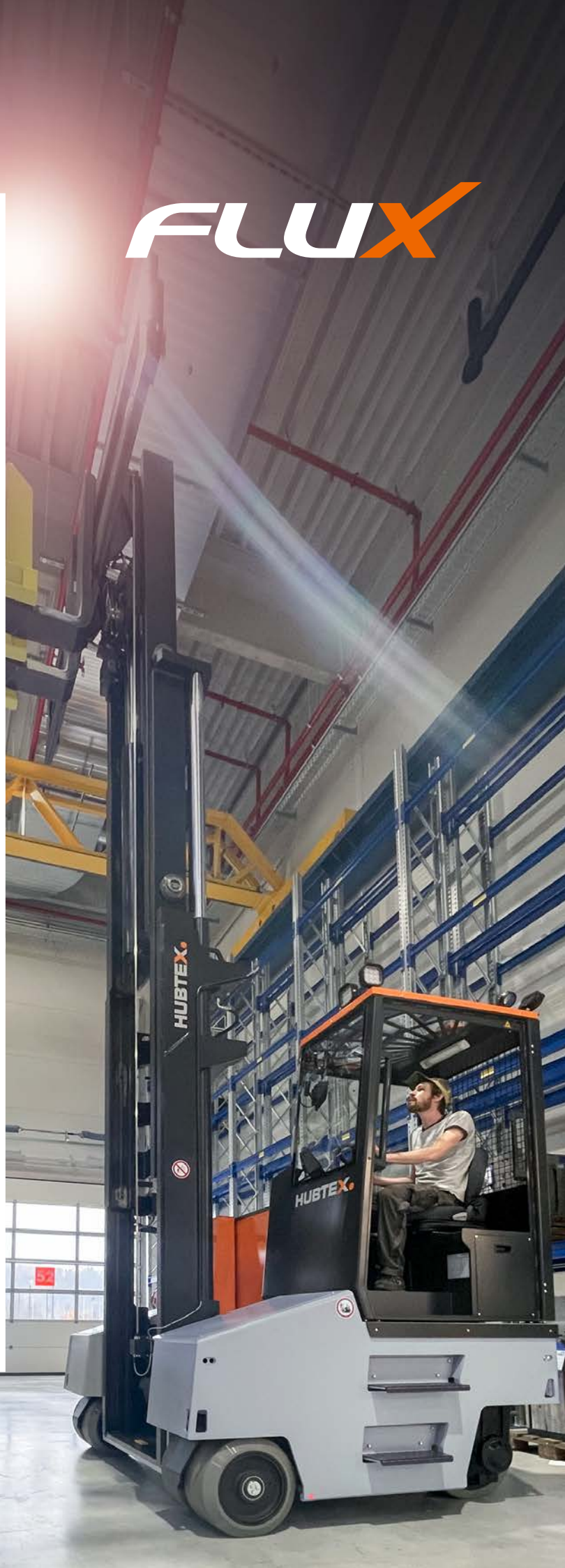

## HUBTEX-VOERTUIGEN

---

ELEKTRISCHE MEERWEG ZIJLADERS > MEERWEG HEFTRUCKS > GLASTRANSPORTSYSTEMEN >  
TRANSPORTVOERTUIGEN VOOR ZWARE LASTEN > SCHUIFMASTZIJDERS > SPECIALE VOERTUIGEN >  
TWEEDEHANDS- EN HUURVOERTUIGEN

---

# HUBTEX.

WE CREATE THE UNIQUE

---

HUBTEX MASCHINENBAU GMBH & CO. KG · Technologiepark Fulda · Werner-von-Siemens-Str. 8 · 36041 Fulda, Germany  
Tel.: +49 661 8382-0 · Fax: +49 661 8382-120 · [info@hubtex.com](mailto:info@hubtex.com) · [www.hubtex.com](http://www.hubtex.com)